

ANZHEE

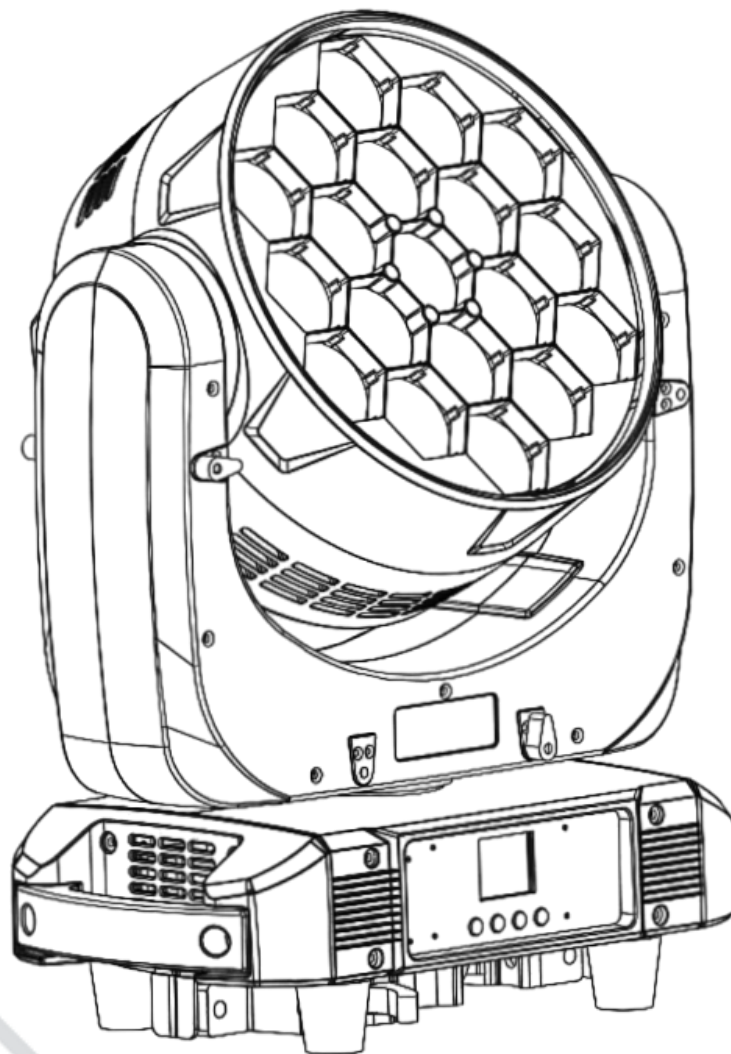

H19x40Z-WASH MKII

Руководство пользователя

Содержание

1. Введение.....	3
2. Правила эксплуатации	3
3. Меры предосторожности при монтажных работах.	4
4. Электротехническая безопасность	5
5. Техническое обслуживание и очистка	6
6. Замена плавкого предохранителя.....	6
7. Схема распайки разъемов DMX	7
8. Функции меню прибора.....	8
9. Таблица каналов управления.....	10
10. Технические характеристики.....	15
11. Гарантийные обязательства	17

1. Введение

Благодарим вас за то, что выбрали профессиональный световой прибор **Anzhee H19x40Z-WASH МКП**.

ВНИМАНИЕ!

В целях собственной безопасности, пожалуйста, внимательно изучите данное руководство по эксплуатации перед установкой и эксплуатацией оборудования.

Данный прибор прошел двухэтапный контроль качества перед выпуском с производства и отправкой клиенту. При получении тщательно проверьте картонную упаковку на предмет повреждений во время транспортировки. При распаковке также внимательно осмотрите непосредственно сам прибор. В случае обнаружения любых повреждений, причиненных во время транспортировки, свяжитесь с поставщиком и не используйте прибор.

2. Правила эксплуатации

- Если прибор подвергся воздействию перепада температур, вызванного изменениями в условиях окружающей среды, не включайте его до тех пор, пока он не достигнет комнатной температуры.
- Во время транспортировки или перемещения избегайте падений прибора, сильных встрясок и вибраций.
- Не переносите прибор за вращающиеся элементы. Это может привести к повреждению механических частей прибора.
- Перед установкой прибора убедитесь в том, что место для его монтажа соответствует требованиям к безопасности.
- Проверьте состояние всех линз. Рекомендуется заменять линзы в случае возникновения повреждений или сильных царапин.
- Чтобы гарантировать длительный срок службы прибора, не устанавливайте его в сырых помещениях, а также в помещениях, температура окружающей среды в которых превышает 40 градусов.
- Не укладывайте силовые кабели на пол, чтобы избежать травм, вызываемых поражением электрическим током.
- Убедитесь в том, что установкой и эксплуатацией светового прибора занимается квалифицированный специалист, знакомый с его работой и обладающий соответствующими навыками и квалификацией. Большинство повреждений и травм происходят по причине неправильного обращения с оборудованием.
- Сохраните оригинальную упаковку прибора для его дальнейшей транспортировки в случае необходимости.
- Избегайте перегрева прибора, воздействия на него чрезмерной влаги или пыли.
- Не пытайтесь производить замену элементов в приборе без инструкций со стороны производителя или сертифицированной сервисной службы.
- Гарантия не распространяется на неисправности, например, короткие замыкания, поражения электрическим током и т.д., вызванные отказом пользователя следовать

инструкциям, изложенным в настоящем руководстве, или неправомерным использованием оборудования.

- Не направляйте световой поток прибора на горючие вещества.
- Расстояние между прибором и освещаемым объектом должно быть не менее 2 метров.
- Не смотрите на источник света, тем более через увеличительные стекла, (особенно это касается людей, страдающих приступами эпилепсии), так как луч света может вызвать повреждения органов зрения.
- Обеспечьте минимальное свободное пространство в 10 см от вентиляционных отверстий для нормального охлаждения прибора.

3. Меры предосторожности при монтажных работах.

- Установка приборов на высоте требует особых знаний и опыта, знаний расчета рабочих нагрузок, использования специальных материалов и средств для монтажа, периодическую инспекцию как монтажных работ, так и самого прибора. Если Вы не обладаете таким опытом – не пытайтесь провести монтаж самостоятельно, а прибегайте к услугам профессионалов. Игнорирование этого требования может привести к травмам различной степени.
- Монтаж прибора необходимо производить с использованием надежной и устойчивой конструкции.
- Не забывайте остудить прибор перед тем, как его касаться руками.
- Никогда не используете прибор без защитных кожухов корпуса! Не пытайтесь использовать прибор, если корпус поврежден.
- Во время монтажа, демонтажа и обслуживания прибора, установленного на высоте, нахождение людей в зоне установки (возможной зоне падения предметов) категорически запрещено
- Прибор можно подвешивать, или устанавливать на поверхность. Перед монтажом прибора на поверхность или специальную конструкцию, убедитесь в том, что она сможет выдержать вес, в 10 раз превышающий вес прибора.
- В качестве дополнительной меры предосторожности во избежание повреждений и травм, вызываемых поломкой крепежных деталей, используйте страховочные тросы. Убедитесь в том, что все крепежные винты надёжно закреплены при монтаже прибора.
- После установки прибора обеспечьте ограничение доступа к нему людей, особенно детей.
- Прибор должен быть надёжно закреплен. Если Вы не уверены в невозможности падения прибора – не устанавливайте прибор!
- Убедитесь в том, что расстояние между любым горючим материалом (например, декорацией) и прибором составляет минимум 0,5 м. Не допускается монтаж оборудования непосредственно на воспламеняющихся поверхностях.
- Никогда не касайтесь шнура питания, вилки и розетки мокрыми или влажными руками!
- Если Вы намерены произвести его очистку, сначала отсоединяйте его от сети электропитания. Для этого выдерните шнур питания из розетки, удерживая его за вилку!
- Для защиты от поражения электрическим током приборы должны быть заземлены (защищены). Сеть питания должна быть снабжена предохранителем или автоматическим выключателем, а также изоляционной защитой.

- В целях безопасности не устанавливайте прибор в проходах, в местах установки сидений, в местах доступных для детей и животных.
- Недопустимо, чтобы внутрь корпуса попадали посторонние предметы (конфетти, хлопунки, пузыри и пр). В противном случае, они могут нарушить изоляцию, что может привести к короткому замыканию!
- Прибор необходимо устанавливать в хорошо проветриваемых местах, на расстоянии 50 сантиметров от стен. После установки проверьте вентиляционную решетку и вентиляторы на предмет чистоты и беспрепятственной работы.

4. Электротехническая безопасность

- Прибор относится к приборам класса защиты I. Прибор должен быть заземлен. Подключение прибора к электрической сети должен осуществлять квалифицированный сотрудник.
- Убедитесь в том, что напряжение и частота питающей сети соответствует техническим требованиям к системе электропитания прибора.
- Никогда не подключайте прибор к диммеру (регулятору, светорегулятору интенсивности освещения).
- Не рекомендуется подключать более четырех световых приборов последовательно во взаимосвязанную цепь, когда питание от одного прибора к другому осуществляется с помощью пропускного светло-серого разъема типа «PowerCon» - POWER OUT).
- Шнуры электропитания необходимо прокладывать таким образом, чтобы их нельзя было передавить другими предметами.
- Регулярно проверяйте шнур питания прибора на целостность. В случае обнаружения повреждений, отключите его от сети электропитания и замените на новый!
- Отключайте кабель питания от сети, удерживая его за вилку. Никогда не отключайте прибор, дергая его за шнур.
- Подключайте прибор к сети электропитания только после того, как прибор будет полностью установлен, закреплен и застрахован. Подключайте шнур питания в самую последнюю очередь.

5. Техническое обслуживание и очистка

Чтобы сохранить оборудование в надлежащем состоянии и продлить срок его службы, мы рекомендуем регулярно производить его профилактику. Частота профилактических процедур зависит от условий и частоты эксплуатации оборудования. Рекомендуется производить очистку прибора не реже 1 раза в 20-60 дней

1. Регулярно производите очистку линз с внешней и внутренней стороны, чтобы не допустить ослабления потока света в результате скопления на них пыли.
2. Регулярно производите очистку вентиляторов от пыли.
3. Для очистки труднодоступных деталей используйте баллоны со сжатым воздухом
4. Каждые 3-6 месяцев квалифицированный инженер должен производить тщательный внутренний осмотр прибора, чтобы удостовериться в надлежащем состоянии контактов электрической цепи и предотвратить перегрев оборудования в местах ненадежных контактов.

ВНИМАНИЕ!

Мы рекомендуем регулярно производить очистку оборудования. Для очистки используйте влажную, безворсовую ткань. Пожалуйста, не используйте растворители на спиртовой основе.

6. Замена плавкого предохранителя

ВАЖНО!

При замене предохранителя необходимо менять его на предохранитель того же типа и номинала. Если предохранитель перегорает неоднократно, пожалуйста, обратитесь в сервисный центр.

1. Отключите вилку от розетки и отсоедините разъем шнура питания от устройства.
2. Откройте держатель предохранителя на задней панели с помощью подходящей отвертки.
3. Извлеките неисправный предохранитель из держателя предохранителя.
4. Вставьте новый предохранитель в держатель предохранителя.
5. Вставьте держатель предохранителя на место.

Устанавливать, эксплуатировать и обслуживать прибор могут только квалифицированные пользователи. Все процедуры необходимо осуществлять в соответствии с инструкциями, изложенными в данном руководстве.

7. Схема распайки разъемов DMX.

Если Вы пользуетесь контроллером с 5-контактным выходом DMX, вам потребуется переходник с 5-контактного разъема на 3-контактный.

3-контактный разъем XLR:

Контакт 1: экран,
 контакт 2: отрицательный сигнал (-),
 контакт 3: положительный сигнал (+).

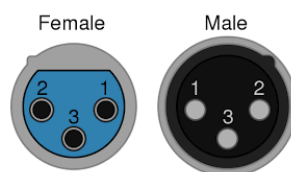

5-контактный разъем XLR:

Контакт 1: экран,
 контакт 2: отрицательный сигнал (-),
 контакт 3: положительный сигнал (+).
 Контакты 4 и 5 не используются.

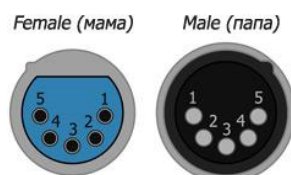

Если при установке оборудования необходимо использовать DMX кабель большой длины, или же необходимо проложить его в местах с повышенным уровнем электрических помех, рекомендуется использовать терминатор DMX линии. Устройство позволяет предотвратить искажение цифровых управляющих сигналов, вызываемое электронными помехами. DMX терминатор представляет собой XLR вилку male (папа) с резистором на 120 Ом, подключенным между 2 и 3 контактами, которая подключается к выходной XLR розетке последнего прибора в цепи.

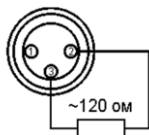

ВНИМАНИЕ!

Использование некачественных кабелей может привести к искажению сигнала и прекращению работы сигнальной линии, что может вызвать проблемы в управлении световыми приборами.

8. Функции меню прибора

Раздел меню / подменю		Функция / значение		
Меню (Главное меню)	Pan Degree (Горизонтальное вращение)	540 градусов	360 градусов	
	Mic Sense (Чувствительность микрофона)	001 - 100		
	Language (Языки)	English (английский)	Chinese (китайский)	
	Reset (Сброс)	Yes (да)	No (нет)	
	Default (Сброс до заводских)	Yes (да)	No (нет)	
	Adjust (Настройка)	Pan (горизонтальное вращение)	0 - 255	
		Tilt (вертикальное вращение)	0 - 255	
		Focus (Фокус)	0 - 255	
		Red (Красный)	0 - 255	
		Green (Зеленый)	0 - 255	
Blue (Синий)		0 - 255		
White (Белый)		0 - 255		
Address (Настройка адреса)	Адрес настраивается в диапазоне от 001 до 512			
Reverse (Поворот)	Forward or reversed setting (обратные настройки)	Pan (Горизонтальное вращение в обратную сторону)	1.Yes (да)	
		Tilt (Вертикальное в обратную сторону)	2.No (нет)	
	Display	1.Yes (да)		

		(Поворот экрана)	2.No (нет)
Channel (DMX режим)		27 channels (27 каналов)	27-миканальный режим
		19 channels (19 каналов)	19-тиканальный режим
Inform (Информация)		1.CH Value (значение 1 канала)	Отображение значения каждого канала
		2.Temp ____ (значение температуры)	Отображение температуры платы
		3.Soft V1.2 (версия ПО)	Отображение версии ПО
Mode (Режим)		DMX 512 (режим управления по протоколу DMX512)	
		AUTO (режим воспроизведения встроенных программ)	
		SOUND (режим звукового управления)	
Manual (Ручное управление)	Master/ Alone	Pan (горизонтальное вращение)	0~255
		Tilt (вертикальное вращение)	
		Focus (Фокус)	
		Red (Красный)	
		Green (Зеленый)	
		Blue (Синий)	
		White (Белый)	

9. Таблица каналов управления

19-ТИКАНАЛЬНЫЙ РЕЖИМ

Канал	Функция	Значение	Функция
1	PAN	0 ~ 255	Горизонтальное вращение
2	PAN FINE	0 ~ 255	Горизонтальное вращение (точно)
3	TILT	0 ~ 255	Вертикальное вращение
4	TILT FINE	0 ~ 255	Вертикальное вращение (точно)
5	PAN/TILT SPEED	0 ~ 255	Скорость вращения
6	STROBE		Стробоскоп
		0 ~ 15	Без эффекта
		16 ~ 214	От медленного к быстрому
		215~ 255	Произвольная скорость
7	DIMMER	0 ~ 255	Диммер
8	DIMMER MODE	0 ~ 49	Кривая диммера 1
		50 ~ 99	Кривая диммера 2
		100 ~ 149	Кривая диммера 3
		150 ~ 255	Кривая диммера 4
9	ZOOM	0 ~ 255	Регулировка угла раскрытия
10	RED DIMMER	0 ~ 255	Диммер красного
11	GREEN DIMMER	0 ~ 255	Диммер зеленого
12	BLUE DIMMER	0 ~ 255	Диммер синего
13	WHITE DIMMER	0 ~ 255	Диммер белого
14	STATIC COLOR		Статичный цвета
		0~-15	Цвет не задан
		16~-35	R 100%,G up,B0%
		36~-55	R down ,G 100%,B0%
		56~-75	R 0%,G 100%,B up
		76~-95	R 0%,G100%,B up
		96~-115	R up,G0%,B100%
		116~-135	R 100%,G0%,B down
		136~-155	R 100%,G up,B up
		156~-175	R100%,G down,B100%
		176~-195	R100%,G 100%,B100%,W100%

		196~-200	2800K
		201~-205	3200K
		206~-210	3500K
		211~-215	4000K
		216~-220	4500K
		221~-225	5000K
		226~-230	5500K
		231~-235	6000K
		236~-240	6500K
		241~-245	7000K
		246~-250	7500K
		251~-255	8000K
15	EFFECTS		Эффекты
		0 ~ 9	Эффект не задан
		10 ~ 99	Смена цветов
		100 ~ 149	Резкая смена цветов
		150 ~ 255	Плавная смена цветов
16	ZONE		Зона
		0 ~ 19	Функция не задана
		20 ~ 39	Зона-1
		40 ~ 59	Зона-2
		60 ~ 79	Зона-3
		80 ~ 99	Зона-4
		100 ~ 119	Зона-5
		120 ~ 139	Зона-6
		140 ~ 159	Зона-7
		160 ~ 179	Зона-8
		180 ~ 199	Зона-9
		200 ~ 219	Зона-10
		220 ~ 255	Зона-11
17	ZONE CHANGE SPEED	0 ~ 255	Изменение скорости по зонам Зона 7 ~ Зона 11
18	ZONE CHANGE FADE	0 ~ 255	Изменение затухания по зонам Зона 7 ~ Зона 11
19	RESET		Сброс настроек
		0 ~ 79	Не сбрасывать

		80 ~ 99	Сброс
		100 ~ 255	Не сбрасывать

27-МИКАНАЛЬНЫЙ РЕЖИМ

Канал	Функция	Значение	Функция
1	PAN	0 ~ 255	Горизонтальное вращение
2	PAN FINE	0 ~ 255	Горизонтальное вращение (точно)
3	TILT	0 ~ 255	Вертикальное вращение
4	TILT FINE	0 ~ 255	Вертикальное вращение (точно)
5	PAN/TILT SPEED	0 ~ 255	(скорость вращение)
6	STROBE	0 ~ 15	Стробоскоп
		0 ~ 15	Без эффекта
		16 ~ 214	От медленного к быстрому
		215~ 255	Произвольная скорость
7	DIMMER	0 ~ 255	Диммер
8	DIMMER MODE	0 ~ 49	Кривая диммера 1
		50 ~ 99	Кривая диммера 2
		100 ~ 149	Кривая диммера 3
		150 ~ 255	Кривая диммера 4
9	ZOOM	0 ~ 255	Регулировка угла раскрытия
10	RED DIMMER 1	0 ~ 255	Диммер красного 1
11	GREEN DIMMER 1	0 ~ 255	Диммер зеленого 1
12	BLUE DIMMER 1	0 ~ 255	Диммер синего 1
13	WHITE DIMMER 1	0 ~ 255	Диммер белого 1
14	RED DIMMER 2	0 ~ 255	Диммер красного 2
15	GREEN DIMMER 2	0 ~ 255	Диммер зеленого 2
16	BLUE DIMMER 2	0 ~ 255	Диммер синего 2
17	WHITE DIMMER 2	0 ~ 255	Диммер белого 2
18	RED DIMMER 3	0 ~ 255	Диммер красного 3
19	GREEN DIMMER 3	0 ~ 255	Диммер зеленого 3
20	BLUE DIMMER 3	0 ~ 255	Диммер синего 3
21	WHITE DIMMER 3	0 ~ 255	Диммер белого 3
22	STATIC COLOR		Статичный цвета
		0~-15	Цвет не задан

		16~-35	R 100%,G up,B0%
		36~-55	R down,G 100%,B0%
		56~-75	R 0%,G 100%,B up
		76~-95	R 0%,G100%,B up
		96~-115	R up,G0%,B100%
		116~-135	R 100%,G0%,B down
		136~-155	R 100%,G up,B up
		156~-175	R100%,G down,B100%
		176~-195	R100%,G 100%,B100%,W100%
		196~-200	2800K
		201~-205	3200K
		206~-210	3500K
		211~-215	4000K
		216~-220	4500K
		221~-225	5000K
		226~-230	5500K
		231~-235	6000K
		236~-240	6500K
		241~-245	7000K
		246~-250	7500K
		251~-255	8000K
23	EFFECTS		Эффекты
		0 ~ 9	Эффект не задан
		10 ~ 99	Смена цветов
		100 ~ 149	Резкая смена цветов
		150 ~ 255	Плавная смена цветов
24	ZONE		Зона
		0 ~ 19	Функция не задана
		20 ~ 39	Зона-1
		40 ~ 59	Зона-2
		60 ~ 79	Зона-3
		80 ~ 99	Зона-4
		100 ~ 119	Зона-5
		120 ~ 139	Зона-6
		140 ~ 159	Зона-7

		160 ~ 179	Зона-8
		180 ~ 199	Зона-9
		200 ~ 219	Зона-10
		220 ~ 255	Зона-11
25	ZONE CHANGE SPEED	0 ~ 255	Изменение скорости по зонам Зона 7 ~ Зона 11
26	ZONE CHANGE FADE	0 ~ 255	Изменение затухания по зонам Зона 7 ~ Зона 11
27	RESET		Сброс настроек
		0 ~ 79	Не сбрасывать
		80 ~ 99	Сброс
		100 ~ 255	Не сбрасывать

10. Технические характеристики

ИСТОЧНИК СВЕТА

- Источник света: 19 шт. светодиодов по 40 Вт.
- Срок службы светодиодов: более 50.000 часов
- Тип цветосмещения: RGBW (4 цвета в каждом светодиоде - красный, зеленый, синий, белый)

КЛЮЧЕВЫЕ ХАРАКТЕРИСТИКИ

- Тип эффекта: WASH, BEAM
- Угол раскрытия луча: 3.5° - 50° (регулируется линейно отдельным DMX-каналом)
- Управление светодиодами: 3 независимо управляемых сегмента (Segment Control).
- Диммер: линейный электронный 0-100%
- Стробоскоп: электронный, частота 1 – 20 раз/с
- Вращение:
 - Вращение по оси X (PAN): 540°/360° (16 бит)
 - Наклон по оси Y (TILT): 270° (16 бит)
- Автокоррекция положения PAN / TILT
- Система охлаждения: интеллектуальная (скорость вращения вентилятора увеличивается с увеличением температуры нагрева)

УПРАВЛЕНИЕ

- Протоколы управления: DMX512
- Количество каналов DMX512: 19/27 каналов (2 режима)

ГАБАРИТЫ, ВЕС

- Габариты: 535 x 390 x 495 мм
- Вес: 17 кг

ПИТАНИЕ

- Входное напряжение: 100~260 В AC 50/60Гц
- Максимальная потребляемая мощность: 1100 Вт @220 В

11. Гарантийные обязательства

1. Производитель гарантирует соответствие техническим характеристикам при соблюдении условий эксплуатации, транспортирования, хранения и монтажа.
2. Гарантийный срок эксплуатации исчисляется со дня продажи. При отсутствии корректно заполненного гарантийного талона и штампа поставщика в данном гарантийном талоне, условия гарантии регламентируются договором, а срок гарантии исчисляются со дня подписания акта приема-передачи оборудования.
3. При выявлении неисправностей в течение гарантийного срока поставщик обязуется осуществить ремонт изделия за свой счет. Гарантийные обязательства выполняются только при условии соблюдения правил установки и эксплуатации изделия.
4. Гарантийные обязательства не выполняются при:
 - наличии механических, термических повреждений оборудования или его частей;
 - наличии следов несанкционированного вскрытия и ремонта прибора;
 - наличия следов попадания жидкостей внутрь прибора.

При обнаружении вышеописанных нарушений ремонт производится на платной основе.

5. По вопросам сервисного обслуживания оборудования следует обращаться непосредственно к поставщику. В случае возникновения сложностей в решении сервисных вопросов с поставщиков, вы можете обратиться напрямую к компании-вендору (контакты указаны на сайте www.anzhee.ru), обязательно предоставив документ приема-передачи оборудования от поставщика.

ГАРАНТИЙНЫЙ ТАЛОН № _____

Наименование	Anzhee H19x40Z-WASH MKII
Серийный номер	
Гарантийный срок	
Дата продажи	
Продавец	

Подпись продавца _____

М.П.

=====

«Товар получил в исправном состоянии. С гарантийными условиями ознакомлен и согласен».

Подпись покупателя _____

ОТМЕТКИ О ПРОИЗВЕДЕННОМ РЕМОНТЕ:

Дата ремонта _____

Произведенный ремонт _____

Дата ремонта _____

Произведенный ремонт _____







support@anzhee.ru



www.anzhee.ru